

TO DO

FIRE TRUCK

ISTRUZIONI

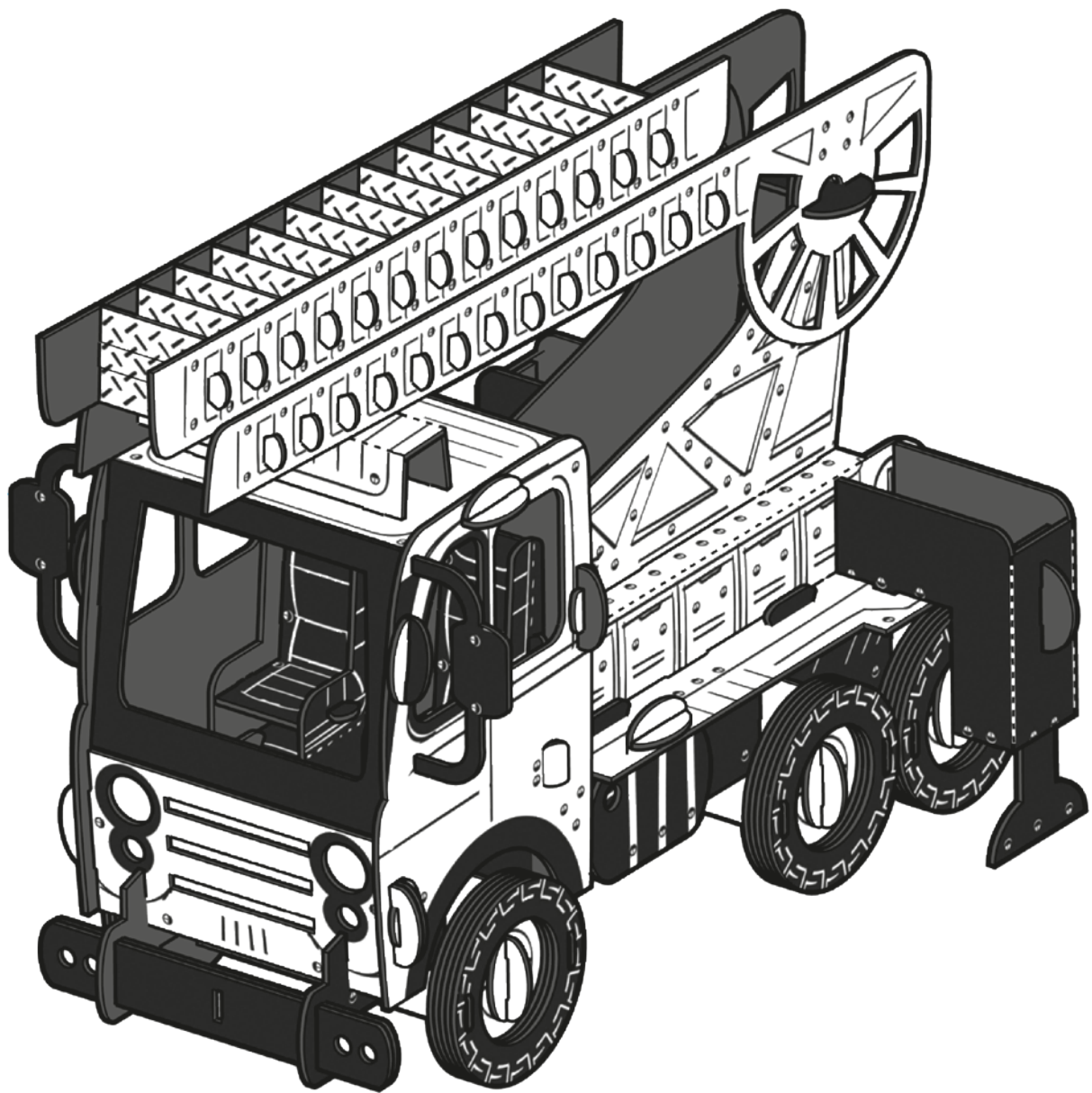

ISTRUZIONI

- Prenditi il tempo necessario.
Il montaggio dura circa 1-2 ore.
- Osserva bene tutti i pezzi.
- Piega con molta attenzione tutte le linee di fustellatura.
In questo modo sarà più semplice montare le parti.
- Se necessario, fatti aiutare da fratelli più grandi o dai tuoi genitori.

VEJLEDNING

- Tag al den tid du har brug for.
- At samle den tager omkring 1-2 timer.
- Se godt på alle dele.
- Fold meget omhyggeligt langs de delvist perforerede linier.
På denne måde er det lettere at samle alle dele.
- Hvis det er nødvendigt, så spørg dine ældre brødre eller søstre eller dine forældre om de kan hjælpe dig.

INSTRUKSJONER

- Ta all den tiden du trenger.
Montering tar omtrent 1-2 timer.
- Se nøye på alle delene.
- Brett langs de markerte linjene svært nøye.
- På denne måten vil det være lettere å sette sammen alle delene.
- Om nødvendig, spør dine eldre brødre, søstre eller foreldrene dine om å hjelpe deg.

OHJEET

- Käytä niin paljon aikaa kuin tarvitset.
- Kokoaminen kestää n. 1–2 tuntia.
- Tarkasta kaikki osat huolellisesti.
- Taita erittäin huolellisesti osittain rei'itettyjä linjoja pitkin.
- Tällä tavoin on helpompaa koota kaikki osat.
- Jos tarpeen, pyydä vanhempia sisarusiasi tai vanhempiasi auttamaan sinua.

UPUTSTVA

- Ne žurite.
- Montaža traje otprilike 1-2 sata.
- Proučite dobro svaki dio.
- Pažljivo presavijte po naznačenim linijama.
- Na ovaj način će biti jednostavnije montirati dijelove.
- Ako je potrebno, potraži pomoć starijeg brata ili sestre ili tvojih roditelja.

ANLEITUNG

- Nimm dir die nötige Zeit.
Die Montage dauert in etwa 1-2 Stunden.
- Sieh dir alle Teile genau an.
- Falte mit hoher Aufmerksamkeit alle Stanzlinien.
Auf diese Weise ist es einfacher, die Teile zu montieren.
- Falls nötig, lass dir von den größeren Geschwistern oder von deinen Eltern helfen.

POKYNY

- Věnuj montáži potřebný čas.
- Montáž ti zabere přibližně 1-2 hodiny.
- Zkontroluj pečlivě všechny díly.
- Opatrně přehni všechny děrované linky.
- Tímto způsobem bude snadnější namontovat díly.
- Je-li to nutné, požádej o pomoc starší sourozence nebo tvoje rodiče.

NAVODILA

- Vzemi si potreben čas.
- Namestitev traja približno 1-2 uri.
- Natančno preuči vse dele.
- Skrbno in previdno upogni vse zarezano črte.
- To bo omogočilo lažjo namestitev delov.
- Če je potrebno, prosi za pomoč starejše brate, sestre ali starše.

ИНСТРУКЦИИ

- Не торопись, собирай детали с необходимой тщательностью и вниманием.
На сборку требуется примерно 1-2 часа.
- Внимательно изучи все детали.
- Старательно согни детали по всем предназначенным для этого линиям.
Это облегчит сборку.
- В случае необходимости обратись за помощью к старшим братьям или родителям.

INSTRUCCIONES

- Tomate el tiempo necesario.
- El montaje dura unas 1-2 horas.
- Observa bien todas las piezas.
- Dobra con mucha atención todas las líneas troqueladas.
- De esta forma montar las partes resultará más sencillo.
- De ser necesario, hazte ayudar por hermanos mayores o por tus padres.

INSTRUCTIES

- Neem de nodige tijd.
- De installatie duurt ongeveer 1/2 uur.
- Kijk goed naar alle stukken.
- Vouw zorgvuldig alle stansen lijnen.
- Dit zal het gemakkelijker maken om onderdelen te assembleren.
- Vraag hulp aan oudere broers of ouders, indien nodig.

INSTRUKCJE

- Nie spiesz się.
- Montaż trwa około 1-2 godzin.
- Zwróć uwagę na wszystkie części.
- Zagnij bardzo starannie wzdłuż wszystkich zaznaczonych linii.
- W ten sposób złożenie części będzie dużo prostsze.
- Jeśli jest to konieczne, poproś o pomoc starsze rodzeństwo lub rodziców.

TALIMATLAR

- Gereki zamani ayir.
Montaj yaklaşık 1-2 saat sürer.
- Bütün parçalara dikkatle bak.
- Delinecek olan bütün çizgileri dikkatle katla.
Bu şekilde parçaları monte etmek daha kolay olacaktır.
- Gerekirse agabeyinden, ablandan ya da ebeveynlerinden yardım iste.

MODE D'EMPLOI

- Prends tout ton temps
- Le montage dure environ 1 ou 2 heures
- Observe bien toutes les pièces
- Plie attentivement toutes les lignes de découpage
- De cette façon tu pourras monter plus facilement les pièces
- S'il le faut, demande l'aide de tes aînés ou de tes parents

INSTRUCTIONS

- Take all the time you need.
- Assembly takes about 1-2 hours.
- Look at all the pieces carefully.
- Fold along the semi-perforated lines very carefully.
This way it will be easier to assemble all the parts.
- If necessary, ask your elder brothers or sisters or your parents to help you.

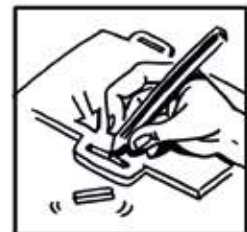
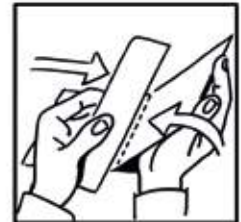
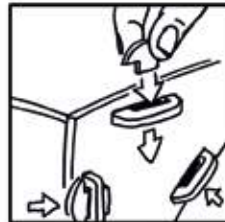

- Nel caso di prodotti che devono essere assemblati con utilizzo di colla, utilizzare colla vinilica per bambini marcata CE
- Non adatto a bambini di età inferiore a 36 mesi
- Piccole parti potrebbero essere ingerite e/o inalate causando il soffocamento
- Non usare in prossimità di fiamme libere
- Utilizzo del prodotto in ambienti interni, lontani da acqua e da liquidi che ne potrebbero pregiudicare le caratteristiche e la funzionalità
- Non disperdere l'imballo nell'ambiente
- For produkter, der skal samles med lim, skal der anvendes CE-mærket vinylim til børn.
- Ikke egnet til børn under 3 år
- Små dele kan sluges og/eller komme i luftvejene og forårsage kvælning
- Må ikke anvendes i nærheden af åben ild
- Produktet skal anvendes indvendigt, og langt fra vand og fugt, der vil kunne skade eller forringe produktets kvalitet og funktionalitet.
- Smid ikke emballagen i naturen
- Verwenden Sie für die Produkte, die unter Verwendung von Kleber zusammengesetzt werden, Vinylkleber für Kinder mit CE-Kennzeichnung.
- Nicht geeignet für Kinder unter 36 Monaten
- Kleinteile können verschluckt oder eingeatmet werden und zum Erstickten führen
- Nicht in der Nähe von offenem Feuer verwenden
- Das Produkt ist in Innenräumen zu verwenden, weitab von Wasser und Flüssigkeiten, die seine Merkmale und Funktionstüchtigkeit beeinträchtigen könnten
- Die Verpackung umweltfreundlich entsorgen

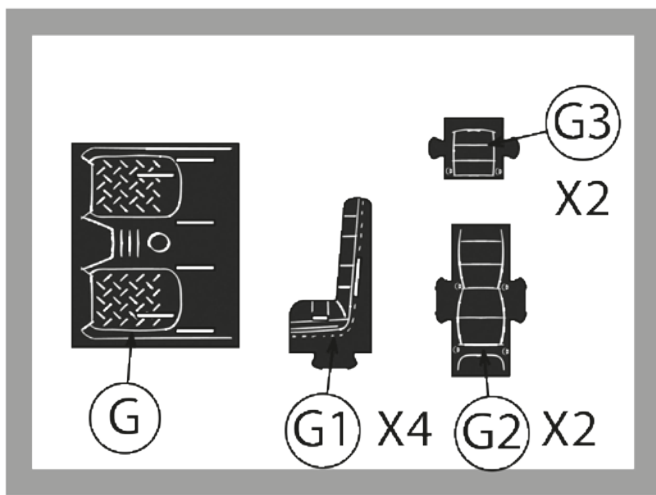

1

2

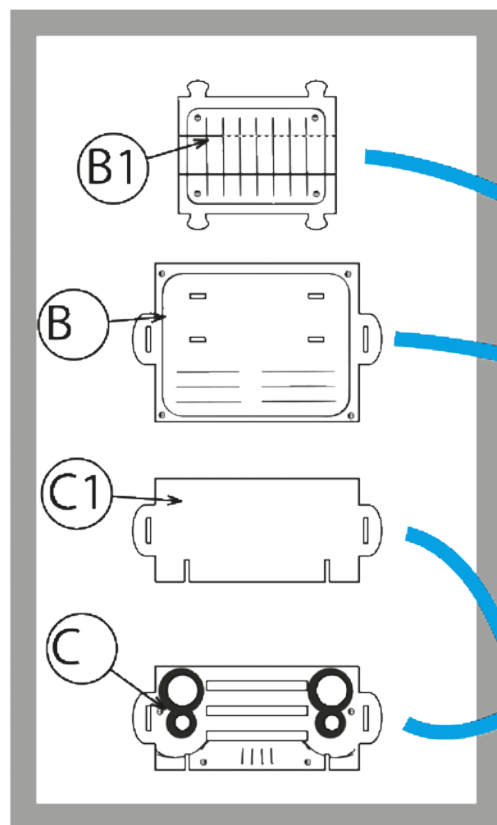
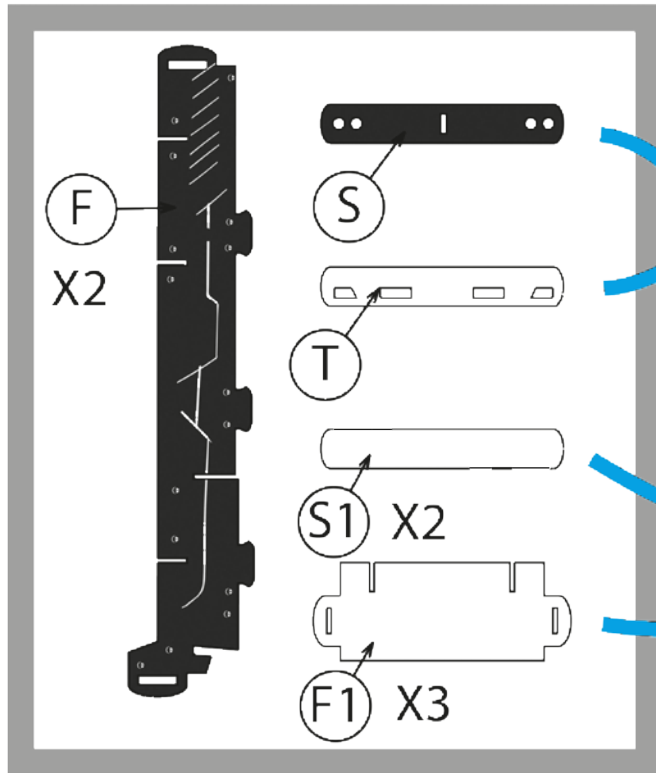

3

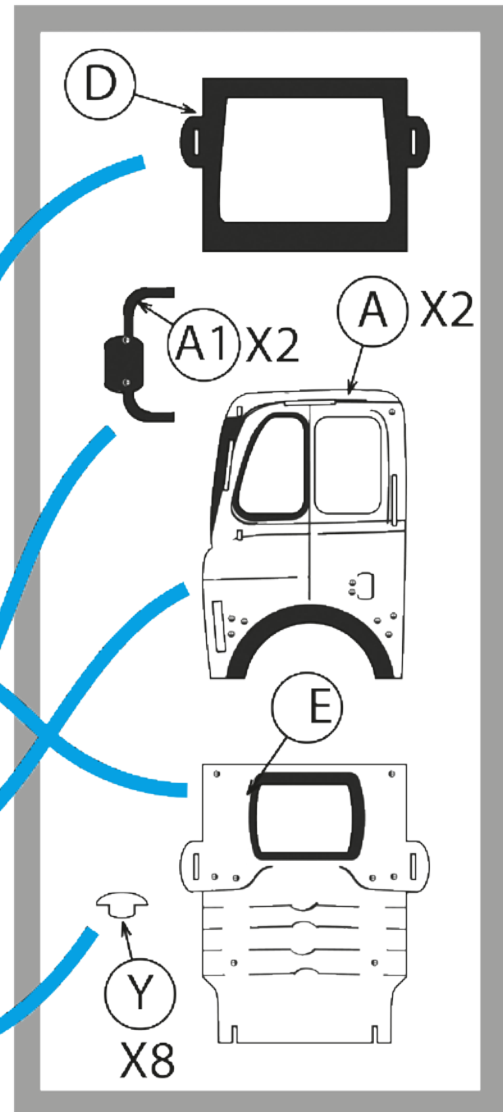

- Bruk CE-merket vinyllim for barn for deler som må monteres med lim
- Ikke egnet for barn under 36 måneder
- Inneholder små deler som kan forårsake kvetning ved innånding eller svelging
- Må ikke brukes i nærheten av åpen ild
- Produktet er beregnet på ulandens bruk, hold unna vann og væsker som kan ha negativ innvirkning på produktets egenskaper og funksjon
- Ikke kast emballasjen i naturen

- U slučaju proizvoda koje je potrebno sastaviti uz pomoć lepila, koristite PVA leplivo za dječju uporabu koje nosi oznaku CE
- Nije prikladno za djecu mlađu od 36 mjeseci
- Sadržaj male dijelove koje je moguće progutati i/ili udahnuti i tako dovesti do gušenja
- Ne koristite u blizini otvorenog plamena
- Koristite proizvod u zatvorenom prostoru, dalje od vode i tekućina koje bi mogle utjecati na značajke i funkcionalnost
- Ambalažni materijal nemojte odbaciti u okoliš

- в случае, если сборка изделий требует применения клея, следует использовать виниловый клей для детей с маркировкой ЕС
- не подходит для детей младше 36 месяцев
- маленькие части изделия могут попасть в желудок и/или дыхательные пути и вызвать удушье
- не использовать вблизи источников открытого пламени
- использовать изделие в помещении, вдали от воды и других жидкостей, которые могут отрицательно повлиять на его свойства и функциональность
- не выбрасывать упаковку в окружающую среду

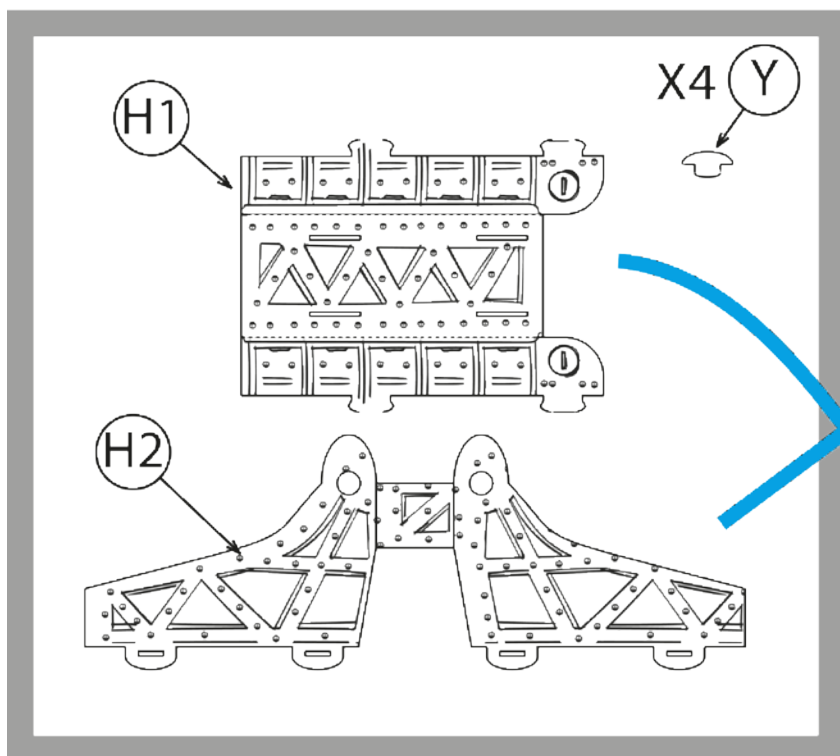
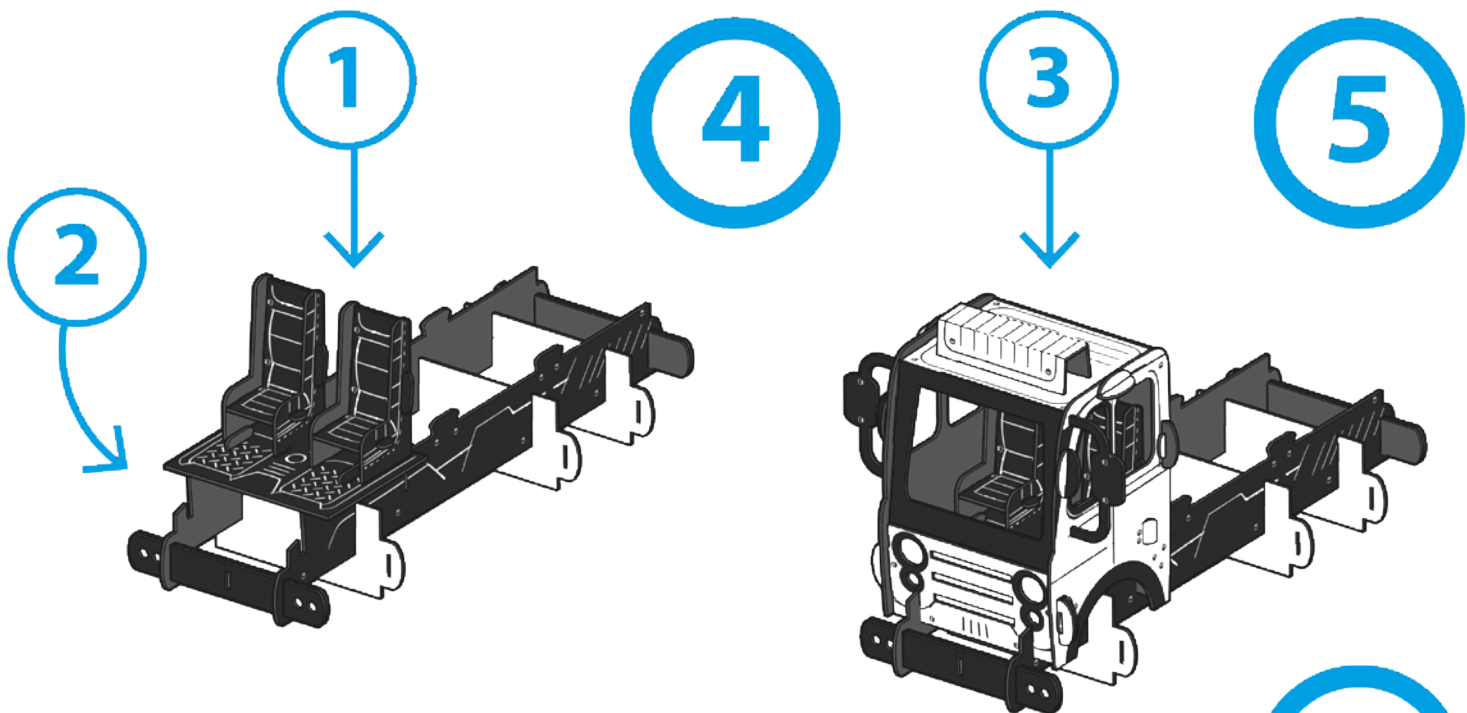

6

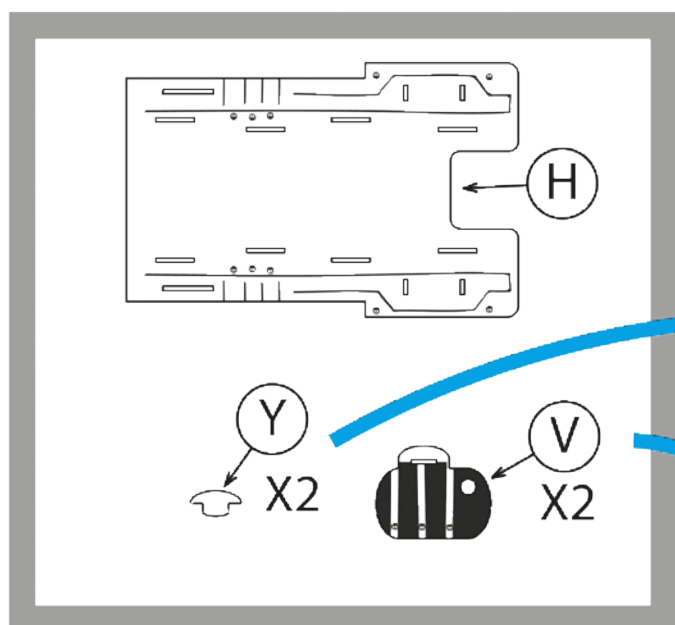

7

- V případě výrobků, které musí být sestaveny s použitím lepidla, použijte lepidla pro děti s označením CE
- Není vhodné pro děti mladší 36 měsíců
- Malé části by děti mohly spolknout a/nebo vdechnout a způsobit udušení
- Nepoužívejte v blízkosti otevřeného ohně
- Používejte výrobek v uzavřených prostorech, mimo dosah vody a kapalin, které by mohly mít vliv na vlastnosti a funkčnost
- Nevyhazujte obalové materiály do prostředí

- Si des produits doivent être assemblés avec de la colle, utiliser une colle vinylique pour enfants avec marquage CE
- Ne convient pas aux enfants de moins de 36 mois
- Petits éléments susceptibles d'être avalés et/ou inhalés, risque d'étouffement
- Ne pas utiliser à proximité des flammes libres
- Utiliser le produit en intérieur, loin de l'eau et des liquides risquant de compromettre les caractéristiques et le fonctionnement
- Ne pas jeter l'emballage dans la nature

- In the case of products that have to be glued together, use a vinyl adhesive for children with CE marking
- Not suitable for children under 36 months
- Small parts could be swallowed and/or inhaled, causing suffocation
- Do not use near open flames
- The product is for indoor use, away from water and liquids that could damage its characteristics and functionality
- Please dispose of the packaging correctly

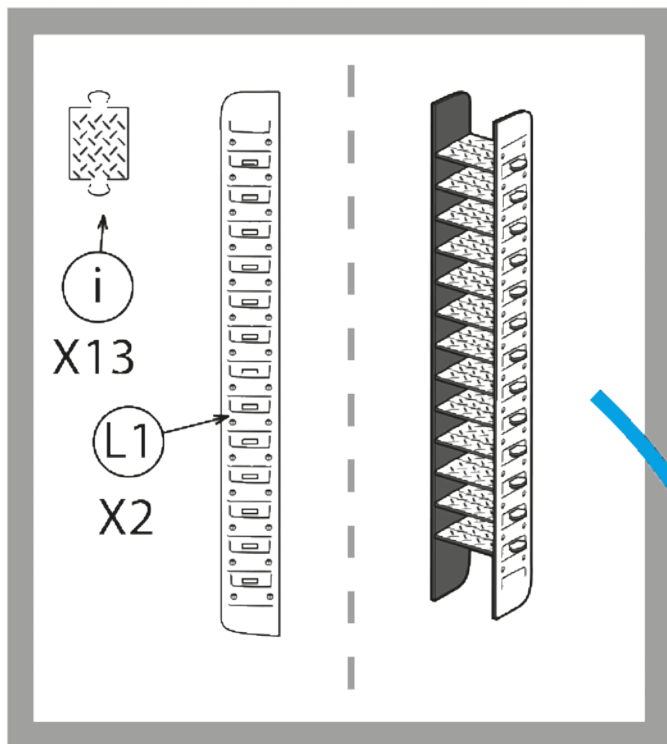

8

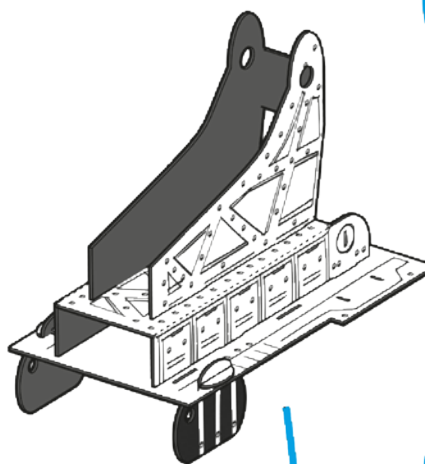

9

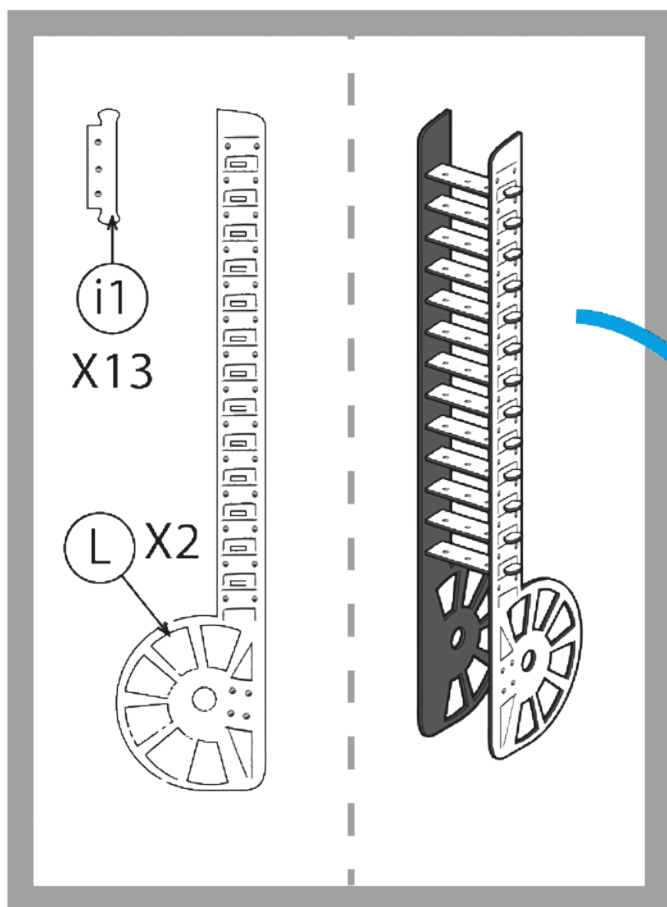

10

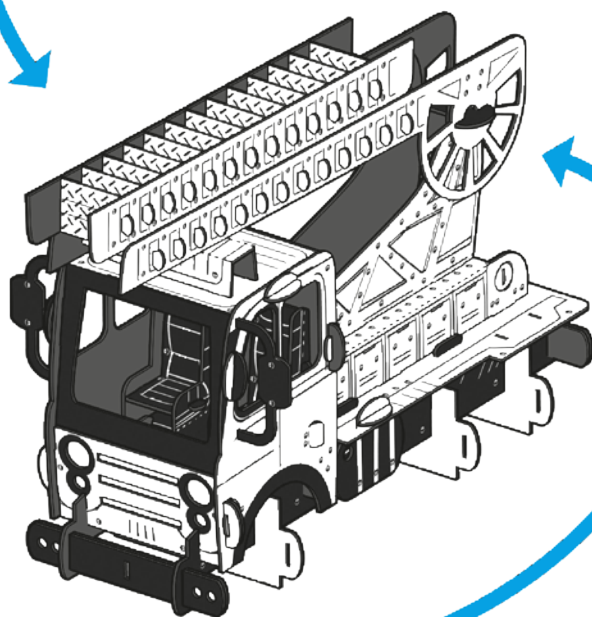
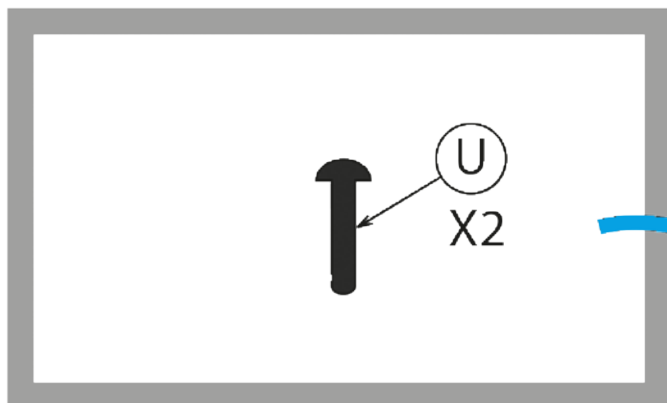
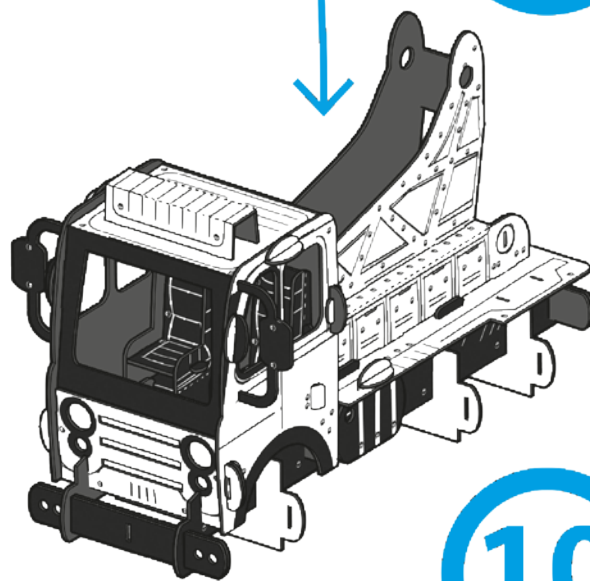

- In het geval van producten die met lijm gemonteerd moeten worden, gebruik CE-gemarkeerde vinylkleefstof voor kinderen
- Niet geschikt voor kinderen onder de 36 maanden
- Kleine onderdelen kunnen ingeslikt en/of ingeademd worden en verstikking veroorzaken
- Niet gebruiken in de buurt van open vuur
- Gebruik het product in binnenomgevingen, af de buurt van water en vloeistoffen. Deze kunnen van invloed zijn op de kenmerken en functionaliteit
- Gooi het verpakkingsmateriaal niet in de natuur

- W przypadku produktów, które są składane przy użyciu kleju, należy użyć kleju winylowego dla dzieci, z oznakowaniem CE
- Nie nadaje się dla dzieci w wieku poniżej 3 lat
- Małe części mogą zostać połknięte lub wchłonięte powodując uduszenie
- Nie używać w pobliżu otwartego ognia
- Używać produkt w pomieszczeniach zamkniętych, z dala od wody i płynów, które mogłyby spowodować zmianę charakterystyki i działania produktu
- Opakowanie wyrzucić do odpowiedniego pojemnika

- Jos tuotteet on koottava käyttämällä liimaa, käytä CE-merkittyä lapsille tarkoitettua vinyliliimaa
- Ei soveltu alle 36 kuukauden ikäisille lapsille
- Lapsi voi niellä pienet osat ja/tai ne voivat joutua hengitysteihin ja aiheuttaa tukehtumisen
- Älä käytä avotulen lähellä
- Käytä tuotetta sisätiloissa, kaukana vedestä ja nesteistä, jotka voivat vaikuttaa sen ominaisuuksiin ja toimintoihin
- Älä päästä pakkausmateriaaleja ympäristöön

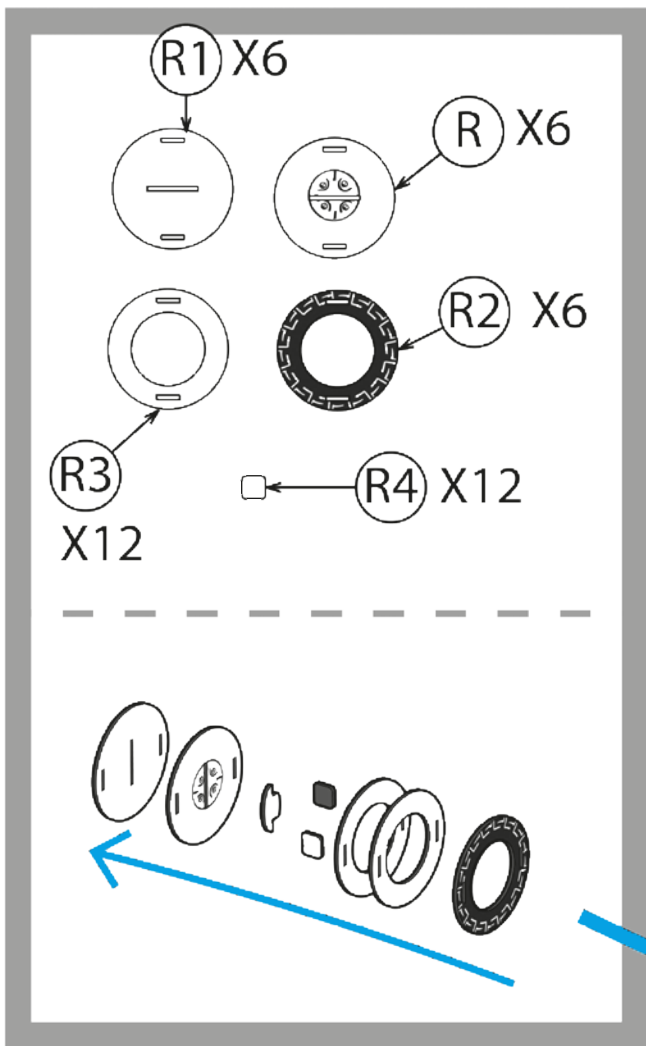

11

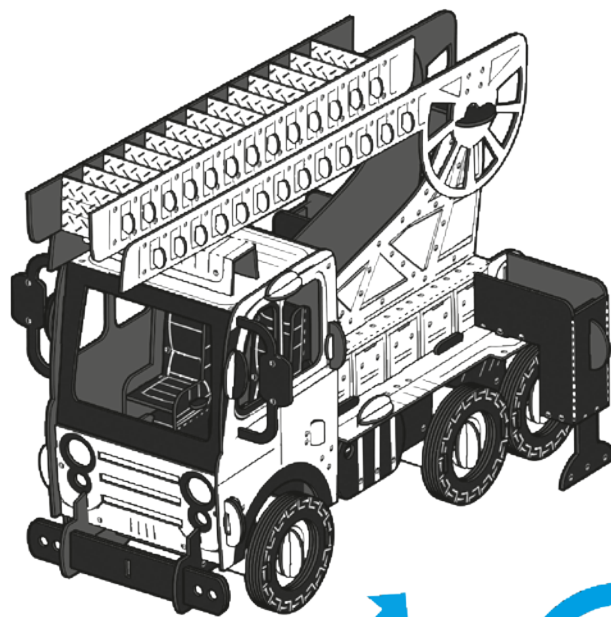

12

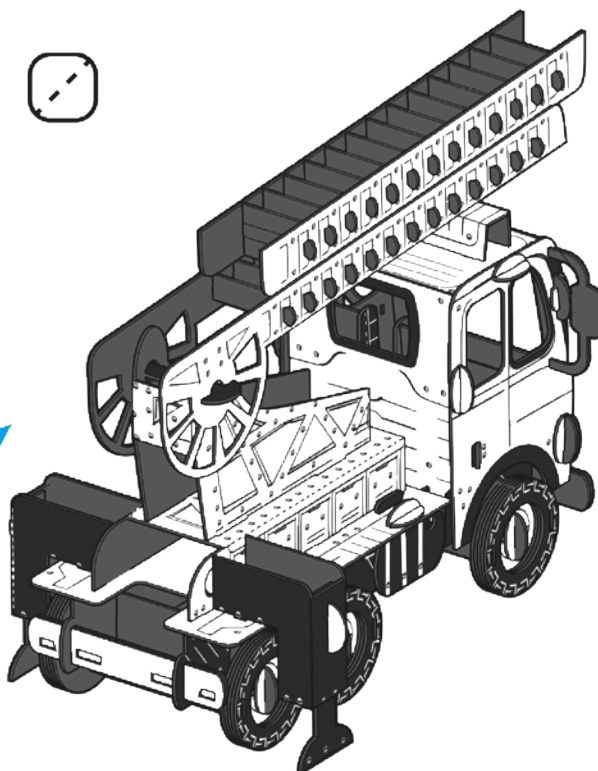
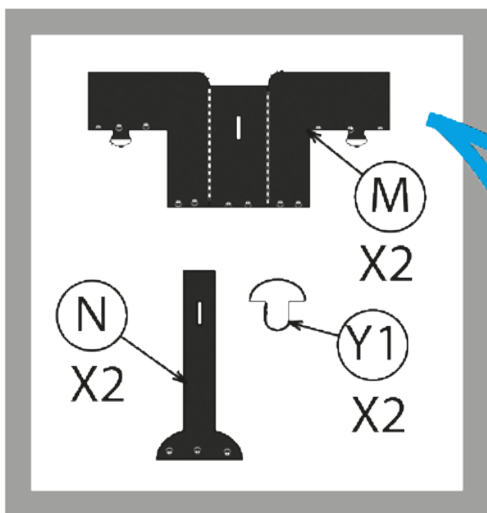

- V primeru izdelkov, ki se sestavijo z uporabo lepila, uporabite vinilno lepilo z oznako ES, ki je primerno za otroke
- Ni primerno za otroke, mlajše od 36 mesecev
- Zaužijte majhnih delov in /ali vdihavanje lahko povzroči zadušitev
- Ne uporabljajte v bližini odprtega ognja
- Izdelek uporabljajte le v zaprtih prostorih, stik z vodo in tekočinami bi lahko vplival na značilnosti in funkcionalnosti
- Embalažnega materiala ne odlagajte v okolje

- En caso de productos que tienen que ensamblarse con uso de cola, utilizar cola vinilica para niños marcada CE
- No apto para niños de edad inferior a los 36 meses
- Las partes pequeñas podrían ser ingeridas y/o inhaladas causando el ahogamiento
- No usar cerca de llamas libres
- Uso del producto en ambientes internos, lejos de agua y de líquidos que podrían perjudicar sus características y su funcionalidad
- No dispersar el embalaje en el medioambiente